

YCWOO™

ROBO BLAST

Programmable Robot with blasting fist!

Silverlit® Silverlit SAS, 80 rue Barthelemy Danjou, 92100 Boulogne-Billancourt / France.
©2023 Silverlit. All rights reserved.

Distributor: ConQuest entertainment, Kolbenova 961/27d, 198 00, Praha, www.cqe.cz, info@cqe.cz, tel.: 420 284 000 111

3. Identifikace dílů

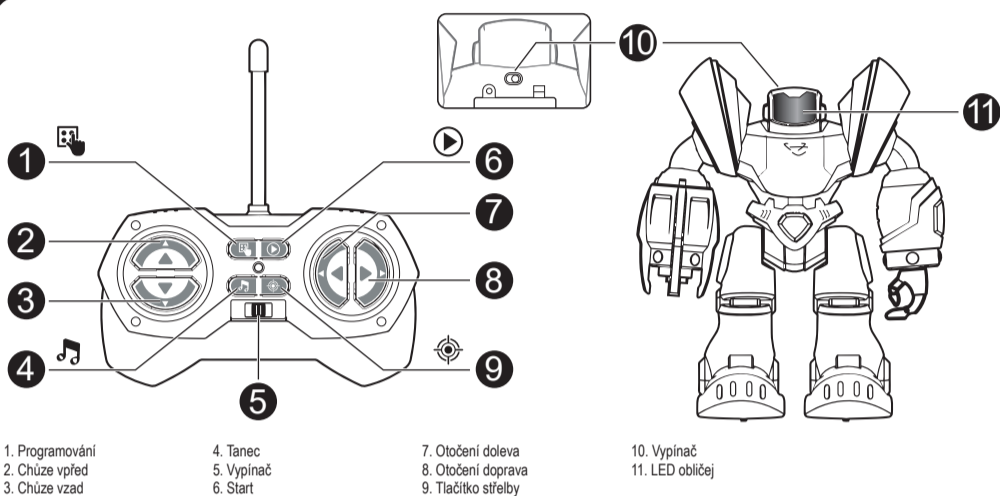

4.1 Programování

- Stiskněte programovací tlačítko (), dokud neuslyšíte zvukový signál.
- Zadejte programovací kroky stisknutím 4 směrových tlačítek () nebo tlačítkem střelby ().
- Stisknutím tlačítka START () spustíte naprogramované úkony. Chcete-li akce opakovat, stiskněte znovu tlačítko START.

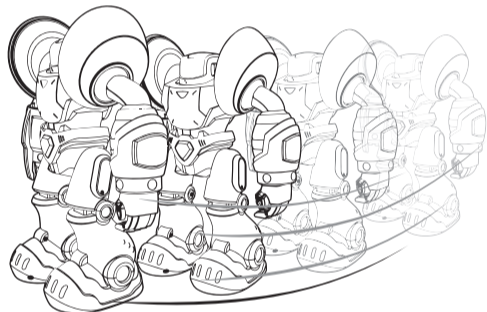
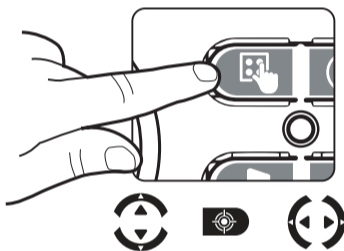

4.2 Taneční režim

Stiskněte tlačítko Dance a robot začne tancovat.

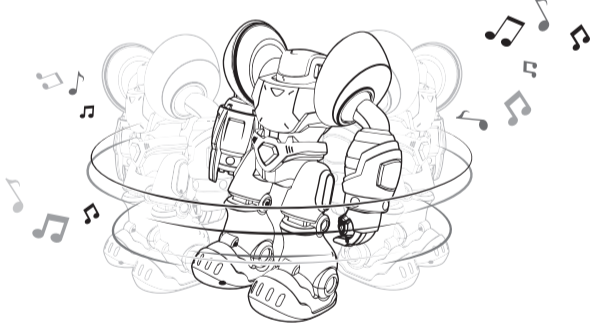
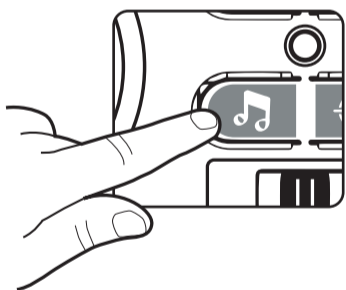

- Abyste zabránili poškození způsobenému pádem, nehrajte si robotem na stole nebo na vyvýšeném místě.

Bezpečnostní opatření:

Pokud hračku nepoužíváte, vyjměte z ní baterii.

Neberte hračku do ruky, když se pohybuje.

Když je hračka zapnutá, držte ruce, vlasy a volné oblečení mimo dosah pohyblivých částí.

Upozornění: V případě, že je hračka v provozu, je nutné ji odpojit od napájení. Změny nebo úpravy tohoto přístroje, které nebyly výslovně schváleny stranou odpovědnou za shodu s předpisy, mohou vést ke ztrátě oprávnění uživatele k provozu tohoto zařízení.

Drátý se nesmí zasouvat do zásuvky.

Upozornění:

- Nenabíjecí baterie se nesmí dobíjet.
- Nabíjecí baterie se před nabíjením musí z hračky vyjmout.
- Nabíjecí baterie nabíjejte pod dohledem dospělé osoby.
- Různé typy baterií nebo nové a použité baterie se nesmí míchat.
- Smí se používat pouze baterie stejného nebo rovnocenného typu dle doporučení.
- Baterie vládejte se správnou polaritou. (+ a -)
- Vybité baterie je třeba z hračky vyjmout.
- Napájecí svorky se nesmí zkratovat.
- Nemíchejte staré a nové baterie.
- Nemíchejte alkalické baterie, standardní baterie (uhlíko-zinkové) a dobíjecí baterie (nikl-kadmiové).

Používání výrobku může být narušeno elektromagnetickým rušením. Pokud k tomu dojde, vypněte a znovu zapněte zařízení podle pokynů v návodu k použití. Pokud se funkce neresetují, přejděte na jině místo.

Poznámka:

- Při instalaci nebo výměně baterií se doporučuje dohled rodičů.
- Doporučuje se vyměnit baterii, jakmile dojde ke zhoršení výkonu.
- Návod k použití a obal je nutné uschovat, protože obsahuje důležité informace.
- Uživatelé by měli při provozu výrobku striktně dodržovat návod k použití.
- V prostředí s elektrostatickým výbojem může dojít k poruše vzorku a k potřebnému resetu.

Péče a údržba:

- Pokud hračku delší dobu nepoužíváte, vždy z ní vyjměte baterie.
- Hračku jemně otřete čistým vlhkým hadříkem.
- Hračku uchovávejte mimo dosah přímého slunečního světla a/nebo přímého tepla.
- Neponořujte hračku do vody, která by mohla poškodit elektronické sestavy.

Požadavky na baterie (ovladač):

	Napájení	: DC 4,5 V / 0,5W
	Napájení	: DC 6,0 V / 7,2W
	Baterie	: 3 x 1,5 V "AAA"/LR03 / AM4 (nejsou součástí balení)

Požadavky na baterie (Robot):

	Napájení	: DC 6,0 V / 7,2W
	Napájení	: DC 6,0 V / 7,2W
	Baterie	: 4 x 1,5 V "AA"/LR6 / AM3 (nejsou součástí balení)

Upozornění!

Tyto baterie vyměňte z přístroje tak, že ruku zatáhnete za jeden kladný konec každé baterie.



NEVYJÍMEJTE ani nainstalujte baterie pomocí ostrých nebo kovových nástrojů.



1. Obsah balení

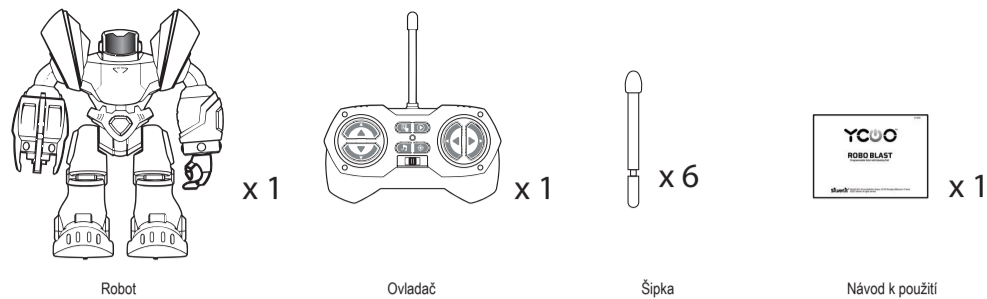

2. Vložení baterie

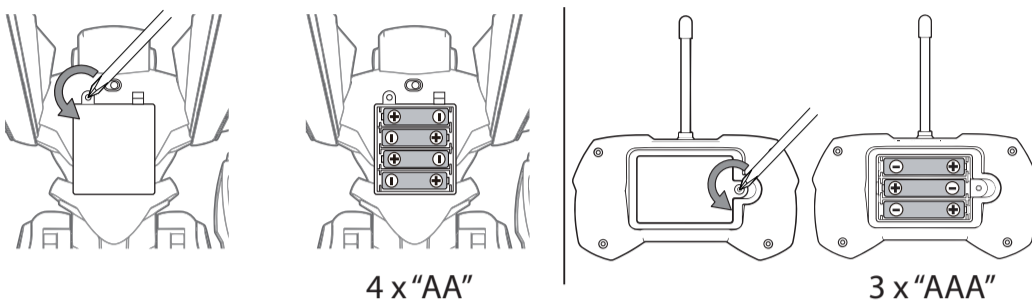

4. Jak si hrát

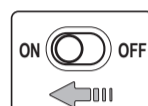

Power-on Robot

- Automaticky vydává některé zvuky.
- Ovládejte pohyby robota pomocí směrového tlačítka.

4 Ovládání směru

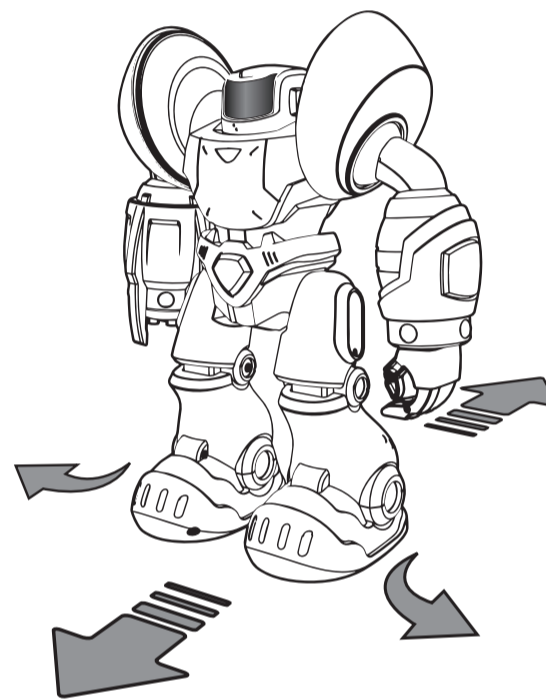

4.3 STŘELBA NA DÁLKOVÉ OVLÁDÁNÍ

- Úhel odstřelu nastavte ručně pohybem nahoru a dolů pravým ramenem.

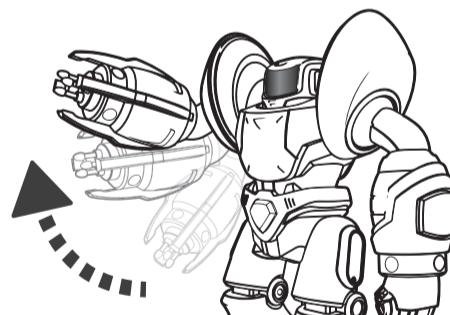

- Stisknutím tlačítka střelby vystřelíte šípku.
- Stisknutím a podržením tlačítka odstřelování vystřelíte několik šipek za sebou.

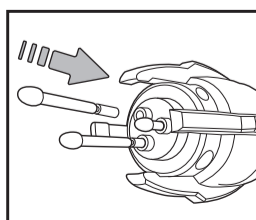
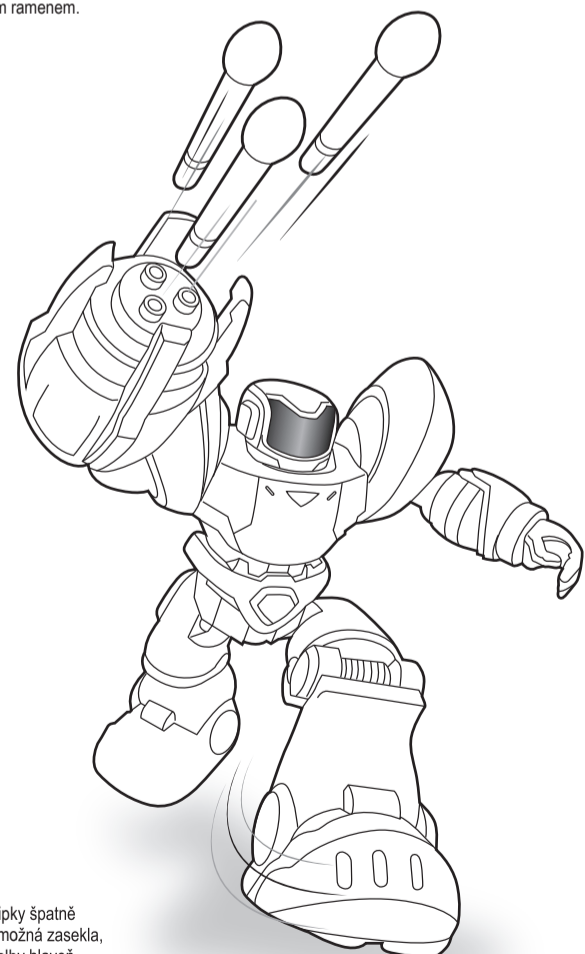
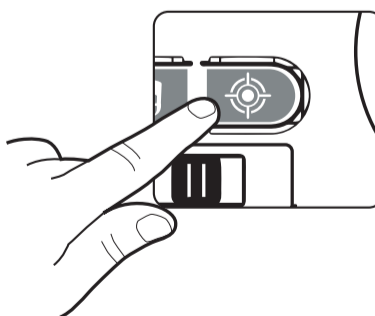

Tipy: pokud se vám šípky špatně zasouvají, hlaďte se možná zasekla, stisknutím tlačítka střelby hlaďte vyčistíte a zkuste to znovu.